

**BLACKHAWK**

# Maxi Tower マキシタワー

少ない投資でトラックやバスの  
キャビン修正などが可能。

新たな顧客の取り込みも期待でき、  
より積極的な経営をサポート。



**コーレックレールにセッティング可能**<sup>(注1)</sup>

**最大4.1mの高さで作業が可能**<sup>(注2)</sup>

**イージーセッティングで時間短縮**

**20+ラム使用で余裕の作業**<sup>(注3)</sup>

**キャスター付で楽々移動**

\* 上記は、オプションの延長タワーを1台装着した状態です。

(注1) 別売りの20t用チェーンアンカーHD8301とK238320のくさびが2個必要となります。(裏面写真)

(注2) 別売りの延長タワーHD701Aを2台使用した場合の寸法です。(裏面写真) 延長タワーの接続には、天井クレーンなどがあると便利です。

(注3) フレーム修正等タワーを最大能力で使用する場合は、20t専用のアンカーポット、或いは専用レールなどの設備が必要となります。

## Maxi Tower 標準セット HD71B

HD71B

1	HD700A	プルタワー: 1
2	HD703A	プーリーブロック: 1
3	HD704A	ダブル滑車: 1
4	HD99	セーフティーワイヤー: 1
5	HD322	20t用ダブルフック: 2
6	HD8307	20tチェーン0.5mフックなし: 2
7	Z219	20t用チェーン3.6m片フック: 3
8	S202-II	油圧ポンプ: 1

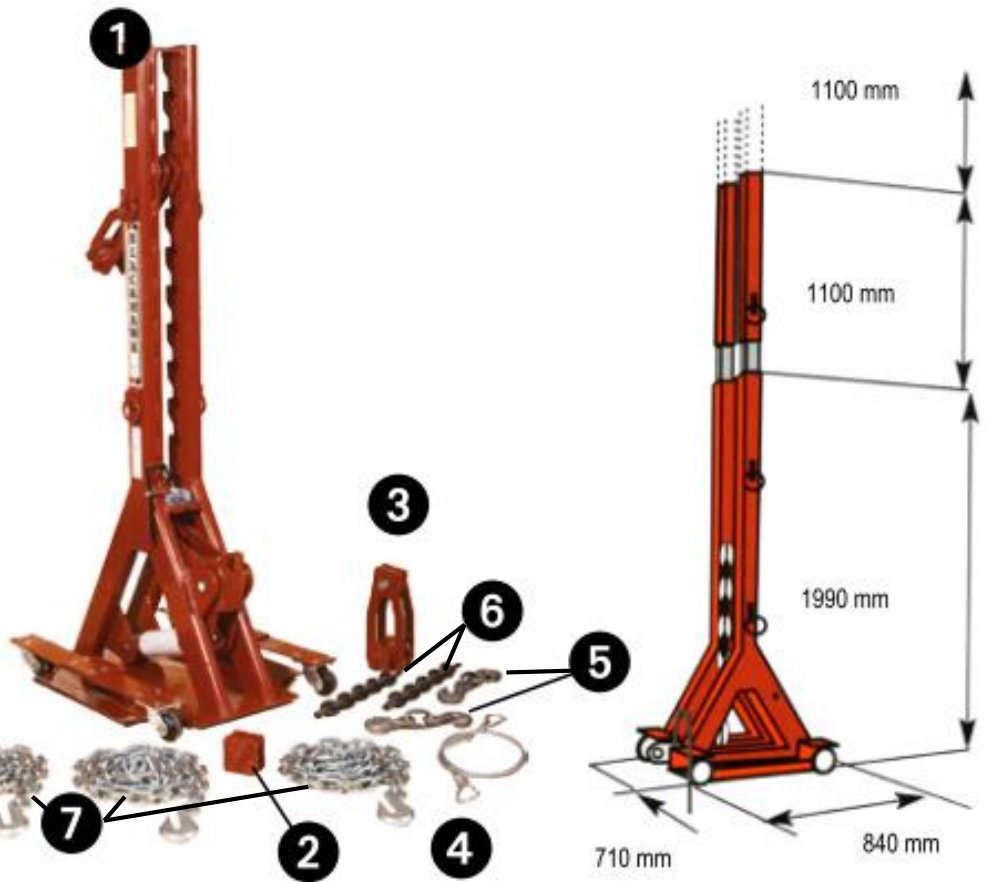

8



### オプションアイテム

延長タワー  
HD701A

全長1100mm



下引き用アクセサリ  
HDY7005



20t用チェーンアンカー  
コーレックレール用



### 標準的なセッティングと発生力量

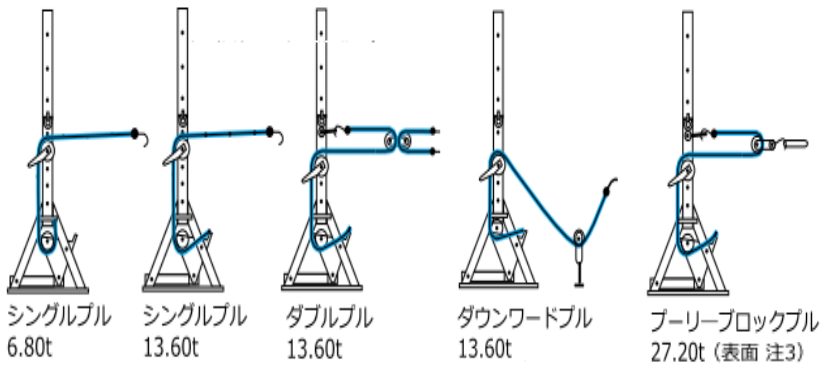

BLACKHAWK® Automotive Service Equipment

ブラックホーク株式会社  
(048)430-5515

〒335-0027 埼玉県戸田市氷川町1-9-19 FAX (048) 430-5525